

# Vakuumblandtorkare och -reaktor typ VMT

Hett/kallt-Tryck/vakuumblandreaktioner på torrt, fuktigt och trögflytande gods

Blandtorkaren är lämpad för pulver, suspensioner, krämer och degar (test rekommenderas). Torkningen sker snabbt men också skonsamt även om godset har olika rheologiska konsistenser. Torkaren/reaktorn uppfyller FDA-kraven och kan användas som sterilreaktor. Den uppfyller också EHEDG-kraven och även 3-A Sanitary Standards.

Manlucka upptill, valfri sanitärkopplingar för roterande tvätthuvuden

Skärande rotorer kan accelerera blandnings-torkningsprocessen och hjälpa till att bryta upp agglomerat (glidringsspackning)

Blandningskammaren: ATEX Zon 20

Kulsegmentventil för få döda utrymmen, vakuum- och tryckfast

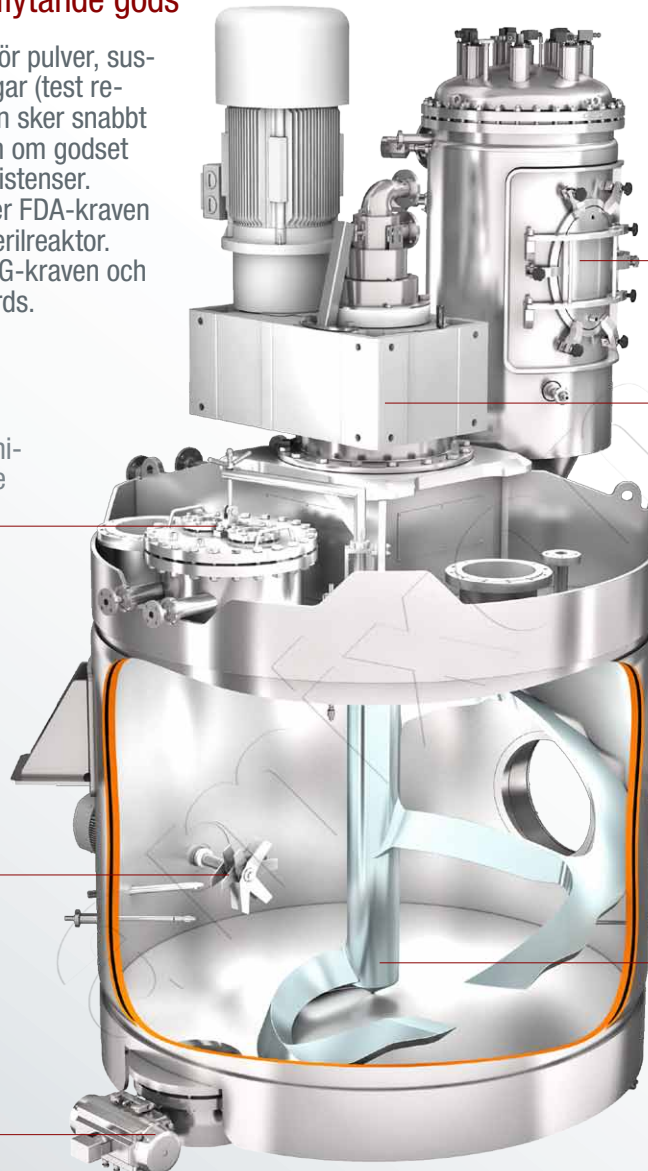

Ångfilter med inspektionsslucka på sidan (kan värmas) på begäran som CleverCut® modell

Blandningsverkets lager och drivning finns endast på ovansidan

Fogfri sammansättning av blandningskammaren och blandningsverket

Manlucka tryckfast med bajonett-lås och uppvärmd utjämning (litet dött utrymme) valfri vid sidan eller upptill

Blandningsverktyget (axel, armar och helix) kan som tillval bli uppvärmsbar

Apparaten är trycktät och vakuumtät, kan helt värmas med vatten, ånga eller värmeolja



VMT 200 i Alloy 59



Uppåtgående rörelse i blandningskammarens periferi, nedåtgående rörelse i behållarens centrum



Skrubbandet, armar och axeln kan värmas upp helt.

VMT-1-7004-2021 SV



LIFESCIENCE



FOOD



ANIMAL CARE



DETERGENTS



CERAMICS



POLY

## Fördelar för användaren

- ✓ Torkningen sker extremt snabbt och skonsamt. Särskilt stora värmeväxlingsytor främjar extremt korta torktider.
- ✓ Det är också möjligt att i samma apparat blanda intensivt, deagglomerera, vid högre perifera hastigheter och flera HighShearBlade.
- ✓ Blandaren är valfri gångbar från sidan eller ovanifrån, den är snabb, säker och bekväm att rengöra, manuellt eller automatiskt. På begäran kan den också steriliseras med ånga.
- ✓ Blandningsverkets lager och drivning finns endast på ovansidan, kan som tillval bli uppvärmningsbar
- ✓ Apparaten är mycket gastight. Ett vakuum av 1 mbar abs. är möjligt.

## Försöksanläggning

amixon® är särskilt stolt över sin egen pilot- och testanläggning. Här kan blandningsprocesserna visas för intressenter. Det hjälper Dig i Din produktutveckling. amixon®s huvudförsöksanläggning ligger i Paderborn. Ytterligare försöksanläggningar finns i Japan, Thailand, Indien, Kina och i USA.



## Tekniska data

Vertikal blandtorkare/ reaktor <b>Typ VMT</b> Arbetsvolymen är samtidigt den maximala storleken per charge.  Ideal blandnings- och torkningsverkan även vid låga fyllnadsnivåer.	Blandarens ungefärliga bruttovolym	A	B	C	D	E	F	Rotationsfrekvensen kan variera stort mellan ca 0,8 m/s upptill ca 3,5 m/s. Som regel körs amixon® blandtorkare/reaktorer med låga varvtal		Den erforderliga drivningseffekten kan variera stort beroende på volymvikten, flödesegenskaper (segflytande faser) rotationsfrekvens, tillredningsuppgift som t.ex. bryta upp agglomerat.		Viktuppgifter kan variera stort beroende på drivningens storlek och modellens utförande. Den dynamiska extralasten är mycket liten.
		Ungefärliga mått för standardmodellen						ungefär				
		Beställ gärna de exakta måttritningarna!						från	till	från	till	
Liter = dm <sup>3</sup>	Liter	mm	mm	mm	mm	mm	mm	Varv per minut	kW	kg		
100	130	386	637	1200	637	145	478	28	105	1	5	1000
200	260	456	787	1300	787	145	590	22	83	3	8	1420
300	390	486	737	1400	918	145	553	19	73	5	15	1680
400	520	486	918	1400	918	145	689	17	66	7	21	2050
500	650	486	908	1550	1038	145	681	16	61	8	27	2560
600	780	516	1038	1700	1038	145	779	15	57	10	31	3200
800	1040	536	988	1850	1218	145	741	14	52	12	40	3640
1000	1300	587	1218	1900	1218	145	914	13	48	14	48	5100
1500	1950	637	1389	2200	1389	145	1042	11	42	19	64	6200
2000	2600	737	1529	2300	1529	145	1147	10	38	22	78	7900
2500	3250	767	1569	2400	1569	145	1177	10	35	26	90	8200
3000	3890	787	1749	2600	1749	145	1312	9	33	29	101	9200
4000	5180	787	1910	2900	1910	145	1433	8	30	34	120	10100
5000	6470	888	2050	3200	2050	145	1538	8	28	38	137	13200
6000	7760	888	2190	3200	2190	145	1643	7	26	43	153	15800
7000	9040	938	2090	3400	2440	145	1568	7	25	47	167	17200
8000	10330	938	2410	3400	2410	145	1808	6	24	50	180	18800
9000	11610	1038	2040	3750	2841	145	1530	6	23	54	193	19500
10000	12890	1138	2240	4100	2841	145	1680	6	22	57	205	21200
12000	15460	1138	2540	4100	2841	145	1905	6	21	63	227	24000
15000	19300	1138	3141	4400	2841	145	2356	5	19	71	257	26400
17000	21860	1288	2841	4500	3211	145	2131	5	19	76	275	28200
20000	25700	1539	2741	4800	3471	145	2056	5	18	83	300	31000
25000	32080	1639	3592	5100	3471	145	2694	4	16	94	339	35600
30000	38470	1639	4162	5100	3471	145	3122	4	15	104	374	40100
40000	51210	1639	4292	5300	3862	145	3219	4	14	121	436	49600

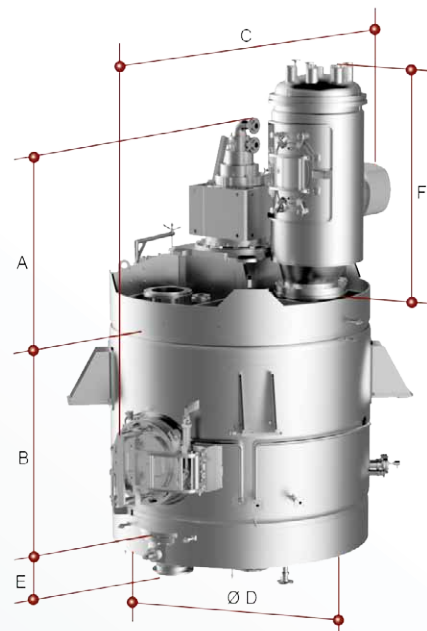

- Oftast är behållarnas utformning relativt kubiskt så att cylinderns höjd motsvara cylinderns diameter. På begäran kan behållare med andra proportioner beställas av amixon®. Särskilt lågt byggande torkare/reaktorer där inbyggnadshöjden är begränsad eller slank byggande maskiner när den tillgängliga ytan är begränsad.
- Som professionellt svetsföretag har amixon® europeiska, japanska och amerikanska kvalifikationer för bearbetning av mycket varierande material. Material med produktkontakt på amixon® blandare är valfritt: Normalstål S355J2Ge, Hardox, austenitisk ädelstål 1.4301, 1.4541, 1.4571, 1.4404, 1.4539, 1.4529, Duplex-ädelstål 1.4462, 1.4162, 1.4363, samt Alloy 59-2.4605, Hastelloy-C22 och Nickel. Blandarna uppfyller på begäran maximala hygienkrav och uppfyller EHEDG-riktlinjerna för torra och våta rengöringsprocesser. Ytterligare uppfyller de FDA's hygienriktlinjer samt design föreskrifterna i 3-A Sanitary Standards.



amixon GmbH  
Halberstädter Straße 55  
33106 Paderborn  
Tyskland

Tel. +49 (0) 52 51 / 68 88 88-0  
Fax +49 (0) 52 51 / 68 88 88-999  
E-Mail sales@amixon.com  
www.amixon.com

Vår partner i Skandinavien

**TEKEMAS**

tekemas@tekemas.com  
www.tekemas.com



amixon®-blandarnas alla komponenter härstammar från Tyskland. Maskinerna framställs endast på amixon®-fabriken i Paderborn, Tyskland. Ändringar inom ramen för processtekniska och produktionstekniska framsteg förbehålls.

© by amixon GmbH, Paderborn. Kopiering eller överföring till elektroniska medier endast med skriftligt godkännande.