

NEW

新製品速報

バイオカップ

パフル



Point

1

人にやさしい「フルフル」機能搭載

食べたい分だけ
振って出せる!

フルフル

パキッと
折り返すだけ!

パキッ

リキャップOK

中身に触れないから
衛生的

スプーンや小皿なしでも
取り分け簡単
洗い物なし

リキャップできて
保存に便利

衛生的

洗い物
なし

保存に
便利

バイオカップ パフル 300 B

サイズ: 180×108×23

フタ: バイオカップ パフル 300-OCAR

Point

2

TC蓋でボリューム感UP

天面リブの位置



従来品 (OC)



NEW パフル (TC)

蓋の天面リブなし！
全面クリア！

面の広さが[※]134%にUP!

※300サイズ比較

機能と見栄えの
使い分け!

ギッシリ感の
TC

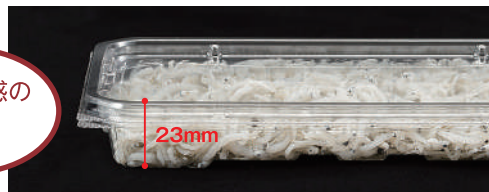

フルフル機能の
OCAR

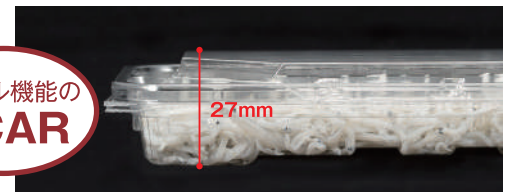

Point

3

人にやさしい底面機能

1. 底面エンボス加工で
中身がはりつきにくい



従来品



NEW パフル

※しらすの水分量で異なります。

2. クロスリブでラベルが
貼りやすい

食品衛生法
改正に対応

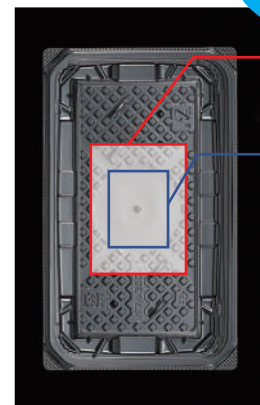

80×60の
大型ラベルも

60×50の
通常ラベルも
しっかり貼れる!

※300サイズの場合

★蓋開け時に飛び散りにくいTC蓋

蓋を開けた時に
こぼれないか心配・・・



従来品

パフルTC蓋なら!

こぼれにくい!



その秘密は!?



落とし蓋で本体内にきっちり中身が
納まるからこぼれにくい

TC蓋で開けやすさも
ボリューム感もアップ



中身際立つ
白

バイオカップ パフル 300 B 白

サイズ: 180×108×23
フ タ: バイオカップ パフル 300-TC
(梅ちりめん 約70g)

鮮度感の
クリアー

高級感の
黒



バイオカップ パフル 300 B

サイズ: 180×108×23
フ タ: バイオカップ パフル 300-OCAR
(しらす 約80g)



バイオカップ パフル 300 B 黒

サイズ: 180×108×23
フ タ: バイオカップ パフル 300-OCAR
(ちりめんじゃこ 約60g)

形状見本

※表記のグラム数は釜揚げしらすの場合の参考値です。水分量、商品により異なります。

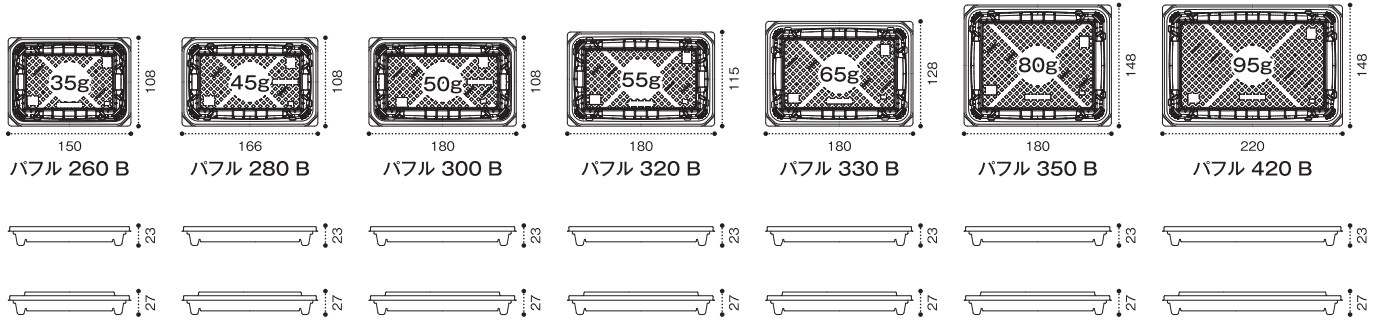

柄見本



品名	サイズ	商品コード	袋入数	ケース入数	素材	組合せ
----	-----	-------	-----	-------	----	-----

260

バイオカップ パフル 260B	150 × 108 × 23	PBTR100	50	1500	バイオPET	本体 3型 × 蓋 4型
バイオカップ パフル 260B 黒		PBTR101	50	1500		
バイオカップ パフル 260B 白		PBTR102	50	1500		
バイオカップ モレン 260B	150 × 108 × 16	PBQA330	50	1500	バイオPET	
バイオカップ モレン 260B 黒		PBQA331	50	1500		
バイオカップ モレン 260B 白		PBQA334	50	1500		
バイオカップ モレン 260BF	150 × 108 × 20	PBQA430	50	1500	バイオPET	
バイオカップ モレン 260BF 黒		PBQA431	50	1500		
バイオカップ モレン 260BF 白		PBQA432	50	1500		
バイオカップ パフル260-TC	150 × 108 × 6	PBTR108	50	1500	バイオPET	
バイオカップ パフル260-OCAR	150 × 108 × 10	PBTR112	50	1500		
バイオカップ モレン 260-OC	150 × 108 × 18	PBQA339	50	1500		
バイオカップ モレン 260-OCA	150 × 108 × 10	PBQA436	50	1500		

280

バイオカップ パフル 280B	166 × 108 × 23	PBTR116	50	1500	バイオPET	本体 3型 × 蓋 4型
バイオカップ パフル 280B 黒		PBTR117	50	1500		
バイオカップ パフル 280B 白		PBTR118	50	1500		
バイオカップ モレン 280B	166 × 108 × 16	PBQA350	50	1500	バイオPET	
バイオカップ モレン 280B 黒		PBQA351	50	1500		
バイオカップ モレン 280B 白		PBQA354	50	1500		
バイオカップ モレン 280BF	166 × 108 × 20	PBQA440	50	1500	バイオPET	
バイオカップ モレン 280BF 黒		PBQA441	50	1500		
バイオカップ モレン 280BF 白		PBQA442	50	1500		
バイオカップ パフル280-TC	166 × 108 × 6	PBTR124	50	1500	バイオPET	
バイオカップ パフル280-OCAR	166 × 108 × 10	PBTR128	50	1500		
バイオカップ モレン 280-OC	166 × 108 × 18	PBQA359	50	1500		
バイオカップ モレン 280-OCA	166 × 108 × 10	PBQA446	50	1500		

300

バイオカップ パフル 300B	180 × 108 × 23	PBTR132	50	1200	バイオPET	本体 3型 × 蓋 4型
バイオカップ パフル 300B 黒		PBTR133	50	1200		
バイオカップ パフル 300B 白		PBTR134	50	1200		
バイオカップ モレン 300B	180 × 108 × 16	PBQA360	50	1200	バイオPET	
バイオカップ モレン 300B 黒		PBQA361	50	1200		
バイオカップ モレン 300B 白		PBQA364	50	1200		
バイオカップ モレン 300BF	180 × 108 × 20	PBQA450	50	1200	バイオPET	
バイオカップ モレン 300BF 黒		PBQA451	50	1200		
バイオカップ モレン 300BF 白		PBQA452	50	1200		
バイオカップ パフル300-TC	180 × 108 × 6	PBTR140	50	1200	バイオPET	
バイオカップ パフル300-OCAR	180 × 108 × 10	PBTR144	50	1200		
バイオカップ モレン 300-OC	180 × 108 × 18	PBQA369	50	1200		
バイオカップ モレン 300-OCA	180 × 108 × 10	PBQA456	50	1200		

品名	サイズ	商品コード	袋入数	ケース入数	素材	組合せ
----	-----	-------	-----	-------	----	-----

320

バイオカップ パフル 320B	180 × 115 × 23	PBTR148	50	1200	バイオPET	本体 3型 × 蓋 3型
バイオカップ パフル 320B 黒		PBTR149	50	1200		
バイオカップ パフル 320B 白		PBTR150	50	1200		
バイオカップ モレン 320B	180 × 115 × 16	PBQA370	50	1200	バイオPET	
バイオカップ モレン 320B 黒		PBQA371	50	1200		
バイオカップ モレン 320B 白		PBQA372	50	1200		
バイオカップ モレン 320BF	180 × 115 × 20	PBQA374	50	1200	バイオPET	
バイオカップ モレン 320BF 黒		PBQA375	50	1200		
バイオカップ モレン 320BF 白		PBQA376	50	1200		
バイオカップ パフル320-TC	180 × 115 × 6	PBTR156	50	1200	バイオPET	
バイオカップ パフル320-OCAR	180 × 115 × 10	PBTR160	50	1200		
バイオカップ モレン 320-OCA	180 × 115 × 10	PBQA379	50	1200		

330

バイオカップ パフル 330B	180 × 128 × 23	PBTR164	50	1200	バイオPET	本体 3型 × 蓋 4型
バイオカップ パフル 330B 黒		PBTR165	50	1200		
バイオカップ パフル 330B 白		PBTR166	50	1200		
バイオカップ モレン 330B	180 × 128 × 16	PBQA380	50	1200	バイオPET	
バイオカップ モレン 330B 黒		PBQA381	50	1200		
バイオカップ モレン 330B 白		PBQA384	50	1200		
バイオカップ モレン 330BF	180 × 128 × 20	PBQA460	50	1200	バイオPET	
バイオカップ モレン 330BF 黒		PBQA461	50	1200		
バイオカップ モレン 330BF 白		PBQA462	50	1200		
バイオカップ パフル330-TC	180 × 128 × 6	PBTR172	50	1200	バイオPET	
バイオカップ パフル330-OCAR	180 × 128 × 10	PBTR176	50	1200		
バイオカップ モレン 330-OC	180 × 128 × 18	PBQA389	50	1200		
バイオカップ モレン 330-OCA	180 × 128 × 10	PBQA466	50	1200		

350

バイオカップ パフル 350B	180 × 148 × 23	PBTR180	50	900	バイオPET	本体 3型 × 蓋 3型
バイオカップ パフル 350B 黒		PBTR181	50	900		
バイオカップ パフル 350B 白		PBTR182	50	900		
バイオカップ モレン 350B	180 × 148 × 16	PBQA390	50	900	バイオPET	
バイオカップ モレン 350B 黒		PBQA391	50	900		
バイオカップ モレン 350B 白		PBQA392	50	900		
バイオカップ モレン 350BF	180 × 148 × 20	PBQA394	50	900	バイオPET	
バイオカップ モレン 350BF 黒		PBQA395	50	900		
バイオカップ モレン 350BF 白		PBQA396	50	900		
バイオカップ パフル350-TC	180 × 148 × 6	PBTR188	50	900	バイオPET	
バイオカップ パフル350-OCAR	180 × 148 × 10	PBTR192	50	900		
バイオカップ モレン 350-OCA	180 × 148 × 10	PBQA399	50	900		

420

バイオカップ パフル 420B	220 × 148 × 23	PBTR196	50	600	バイオPET	本体 3型 × 蓋 3型
バイオカップ パフル 420B 黒		PBTR197	50	600		
バイオカップ パフル 420B 白		PBTR198	50	600		
バイオカップ モレン 420B	220 × 148 × 16	PBQA400	50	600	バイオPET	
バイオカップ モレン 420B 黒		PBQA401	50	600		
バイオカップ モレン 420B 白		PBQA402	50	600		
バイオカップ モレン 420BF	220 × 148 × 20	PBQA404	50	600	バイオPET	
バイオカップ モレン 420BF 黒		PBQA405	50	600		
バイオカップ モレン 420BF 白		PBQA406	50	600		
バイオカップ パフル420-TC	220 × 148 × 6	PBTR204	50	600	バイオPET	
バイオカップ パフル420-OCAR	220 × 148 × 10	PBTR208	50	600		
バイオカップ モレン 420-OCA	220 × 148 × 10	PBQA409	50	600		